

BTS SERVICES INFORMATIQUES AUX ORGANISATIONS	SESSION 2024
Épreuve E5 - Administration des systèmes et des réseaux (option SISR)	
ANNEXE 7-1-A : Fiche descriptive de réalisation professionnelle (recto)	

DESCRIPTION D'UNE RÉALISATION PROFESSIONNELLE	N° réalisation : 1
Nom, prénom : Chamey Axel	N° candidat : 02112096948
Épreuve ponctuelle <input checked="" type="checkbox"/> Contrôle en cours de formation <input type="checkbox"/>	Date : 19 / 04 / 2024
Organisation support de la réalisation professionnelle L'entreprise a besoin d'une solution pour les employés itinérants	
Intitulé de la réalisation professionnelle Mise en place de profils itinérants	
Période de réalisation : 01/01/2024 au 19/04/2024 Lieu : Ecoris Annecy	
Modalité : <input checked="" type="checkbox"/> Seul(e) <input type="checkbox"/> En équipe	
Compétences travaillées <ul style="list-style-type: none"> <input checked="" type="checkbox"/> Concevoir une solution d'infrastructure réseau <input checked="" type="checkbox"/> Installer, tester et déployer une solution d'infrastructure réseau <input type="checkbox"/> Exploiter, dépanner et superviser une solution d'infrastructure réseau 	
Conditions de réalisation¹ (ressources fournies, résultats attendus) <p>Ressources fournies :</p> <ul style="list-style-type: none"> - Une VM windows serveur 2022 - Deux postes clients windows 11 <p>Resultat attendus : Configuration et mise en place d'une solution d'itinérance de profil windows</p>	
Description des ressources documentaires, matérielles et logicielles utilisées² <p>Ressource documentaire :</p> <ul style="list-style-type: none"> - Procédure profil itinérant windows server 2022 <p>Ressource matérielle :</p> <ul style="list-style-type: none"> - Une VM windows serveur 2022 - Deux VM windows 11 <p>Ressources logiciel :</p> <ul style="list-style-type: none"> - Windows server 2022 - Microsoft active directory 	
Modalités d'accès aux productions³ et à leur documentation⁴ <p>Accès production : Plateforme Ecoris (HyperV serveur) Administrateur : P@ssword01 Accès documentation : Chamey.fr onglet projet de cours n*1</p>	

¹ En référence aux *conditions de réalisation et ressources nécessaires* du bloc « Administration des systèmes et des réseaux » prévues dans le référentiel de certification du BTS SIO.

² Les réalisations professionnelles sont élaborées dans un environnement technologique conforme à l'annexe II.E du référentiel du BTS SIO.

³ Conformément au référentiel du BTS SIO « *Dans tous les cas, les candidats doivent se munir des outils et ressources techniques nécessaires au déroulement de l'épreuve. Ils sont seuls responsables de la disponibilité et de la mise en œuvre de ces outils et ressources. La circulaire nationale d'organisation précise les conditions matérielles de déroulement des interrogations et les pénalités à appliquer aux candidats qui ne se seraient pas munis des éléments nécessaires au déroulement de l'épreuve.* ». Les éléments nécessaires peuvent être un identifiant, un mot de passe, une adresse réticulaire (URL) d'un espace de stockage et de la présentation de l'organisation du stockage.

⁴ Lien vers la documentation complète, précisant et décrivant, si cela n'a été fait au verso de la fiche, la réalisation, par exemples schéma complet de réseau mis en place et configurations des services.

Épreuve E5 - Administration des systèmes et des réseaux (option SISR)

ANNEXE 7-1-A : Fiche descriptive de réalisation professionnelle
(verso, éventuellement pages suivantes)**Descriptif de la réalisation professionnelle, y compris les productions réalisées et schémas explicatifs**Description du besoin :

L'entreprise Maxecool désire que ces employés utilisant des postes différents dans différents locaux puissent garder le contenu de leurs sessions. L'entreprise ChameyInfo recherche une solution d'itinérance des données des employés de la société Maxecool.

Solution choisie :

Pour répondre au mieux au besoin du client et en prenant compte de l'infrastructure existante, la société ChameyInfo implémentera la fonction profil itinérant sur le serveur Active Directory déjà existant pour réduire les coûts d'infrastructure.

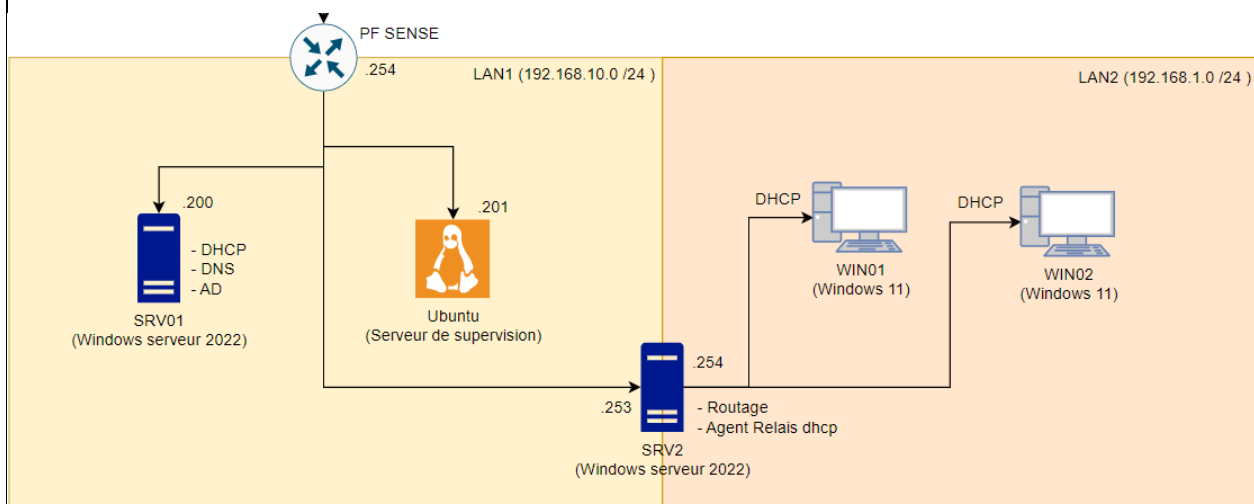
Schéma de la société :Mise en œuvre :

- Création d'un groupe réservé aux profils itinérants
- Création d'un partage de fichiers pour les profils
- Mise en place de GPO orientées user
- Déploiement et configuration sur une machine

Validation :

- Connexion de la session sur un autre ordinateur, les GPO devant être appliquées et les données remonter

Conclusion :

La solution est fonctionnelle, les employés pourront changer de poste à tout moment et retrouver leurs données. Cela ne prend pas en compte le déploiement de logiciel, une future intervention pourrait cibler ce point.